

Off-Balance-Werte als Sanierungsasset



Spezielle Instrumente der Restrukturierung IX

Frankfurt, 07.03.2016

Prof. Dr. Alexander Wurzer

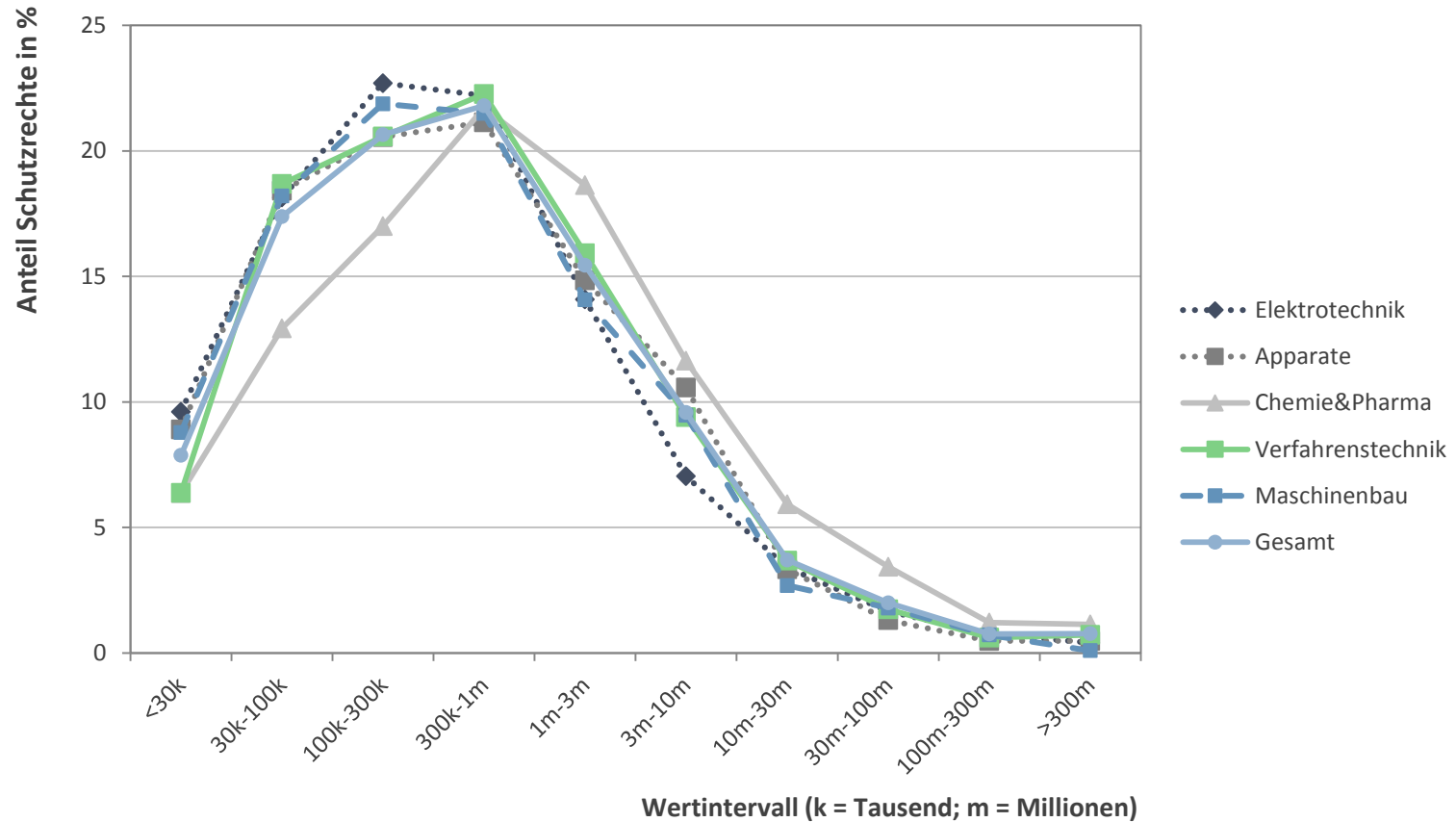

Quelle: Gambardella, A. / Harhoff, D. / Verspagen, B (2008): The value of European patents, in: European Management Review, Volume 5, Issue 2, S. 69–84.

Ziel einer IP-Strategie: Aufbau einer Mehrwertposition beim Kunden

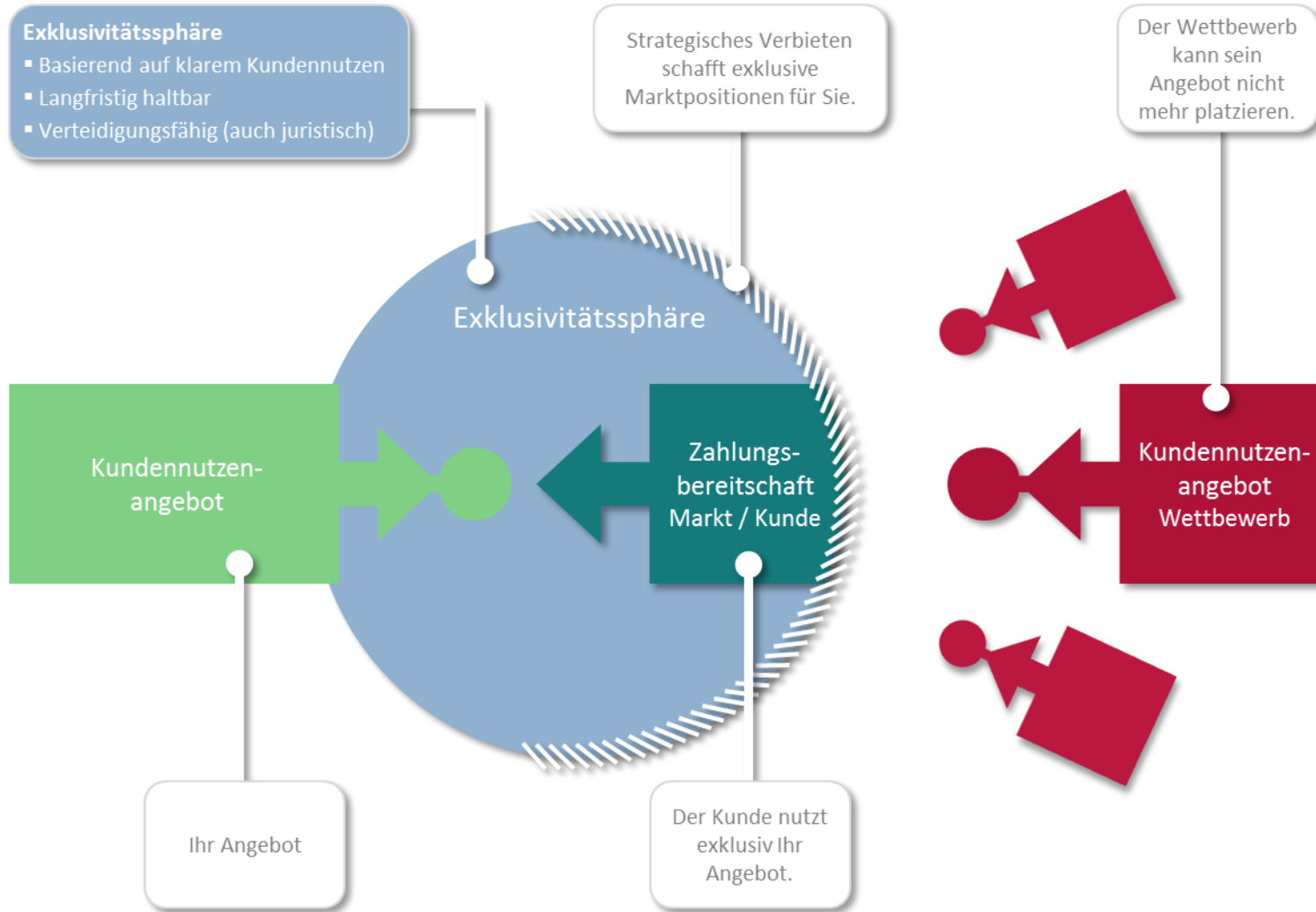



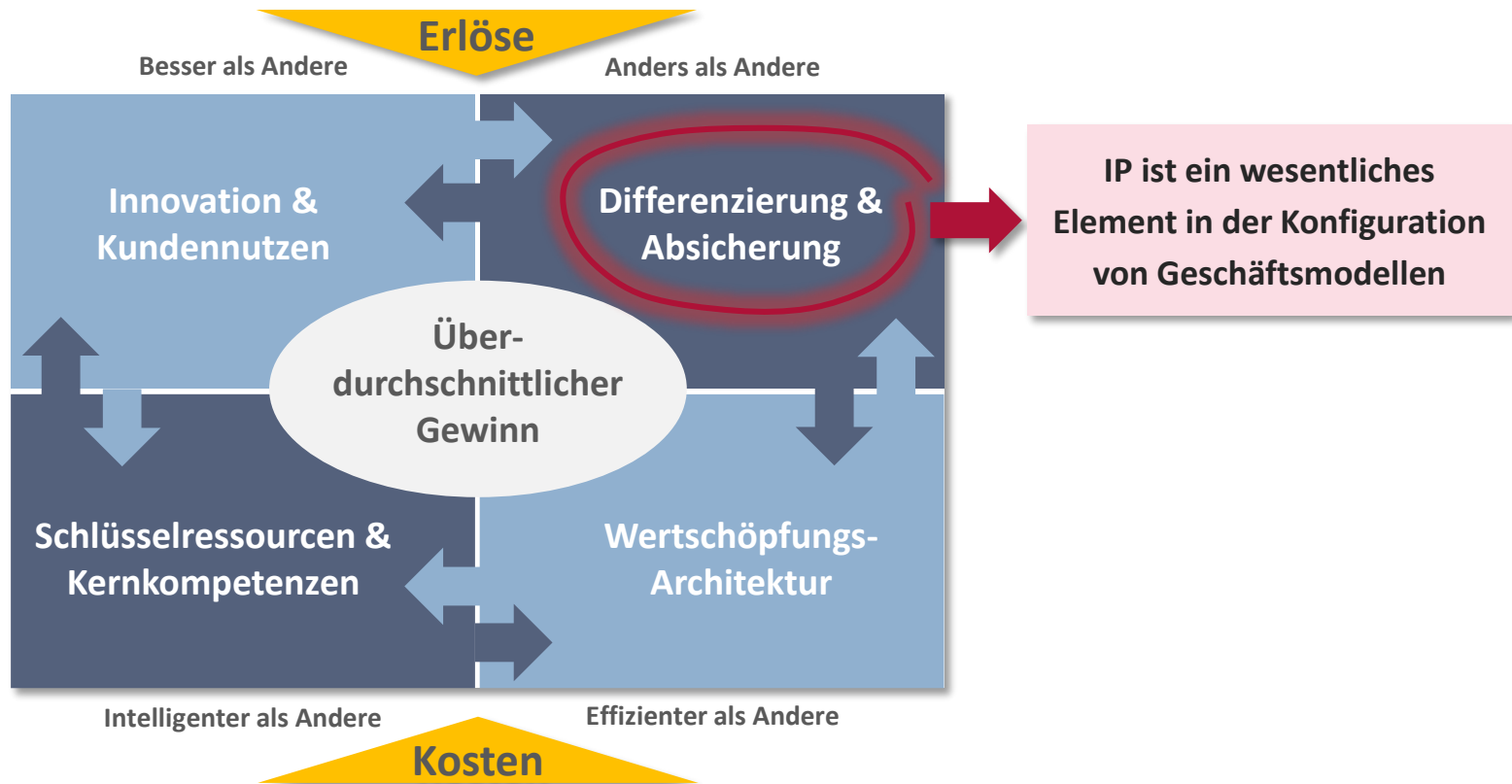

Beispiel: Leifheit Wäschespinne „Immer eine saubere Leine“

Kundennutzen und IP:

- Wäschespinnen werden im Freien aufgestellt. Damit ist die Wäscheleine der kontinuierlichen Verschmutzung ausgesetzt.
- Die Leifheit Wäschespinne verhindert das Verschmutzen durch das Einziehen der Leine in die Tragarme.
- Dieser Kundennutzen – bei jeder Benutzung eine saubere Leine ohne Putzen – ist durch ein Bündel von Patenten geschützt.
- Folge: **Durchsetzung eines Premiumpreises**, der ca. 80% höher liegt als Vergleichspreise von Wettbewerberprodukten

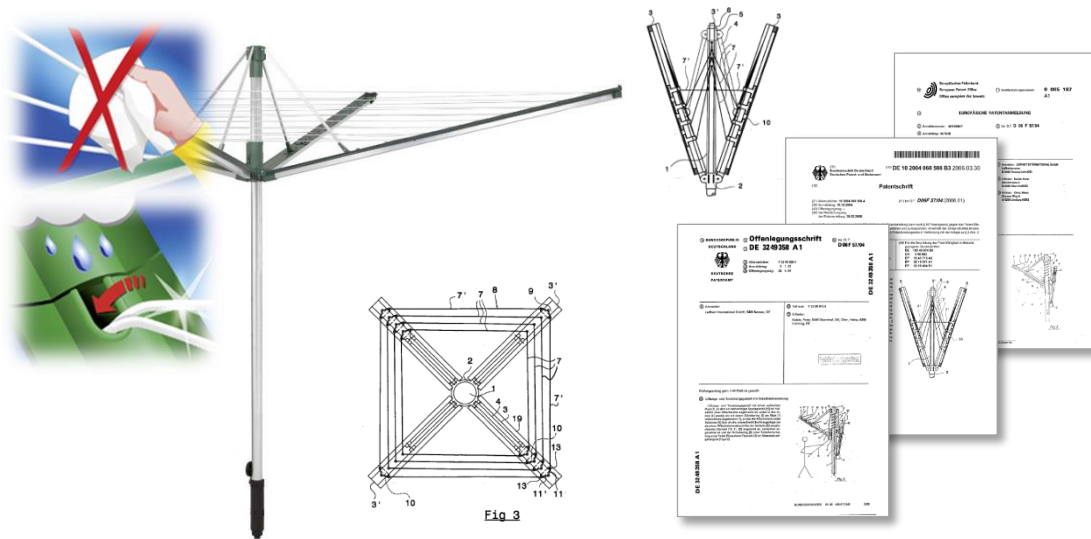

Exklusiver Kundennutzen trifft auf Zahlungsbereitschaft

Ziel der IP-Strategie: Exklusiver Kundennutzen

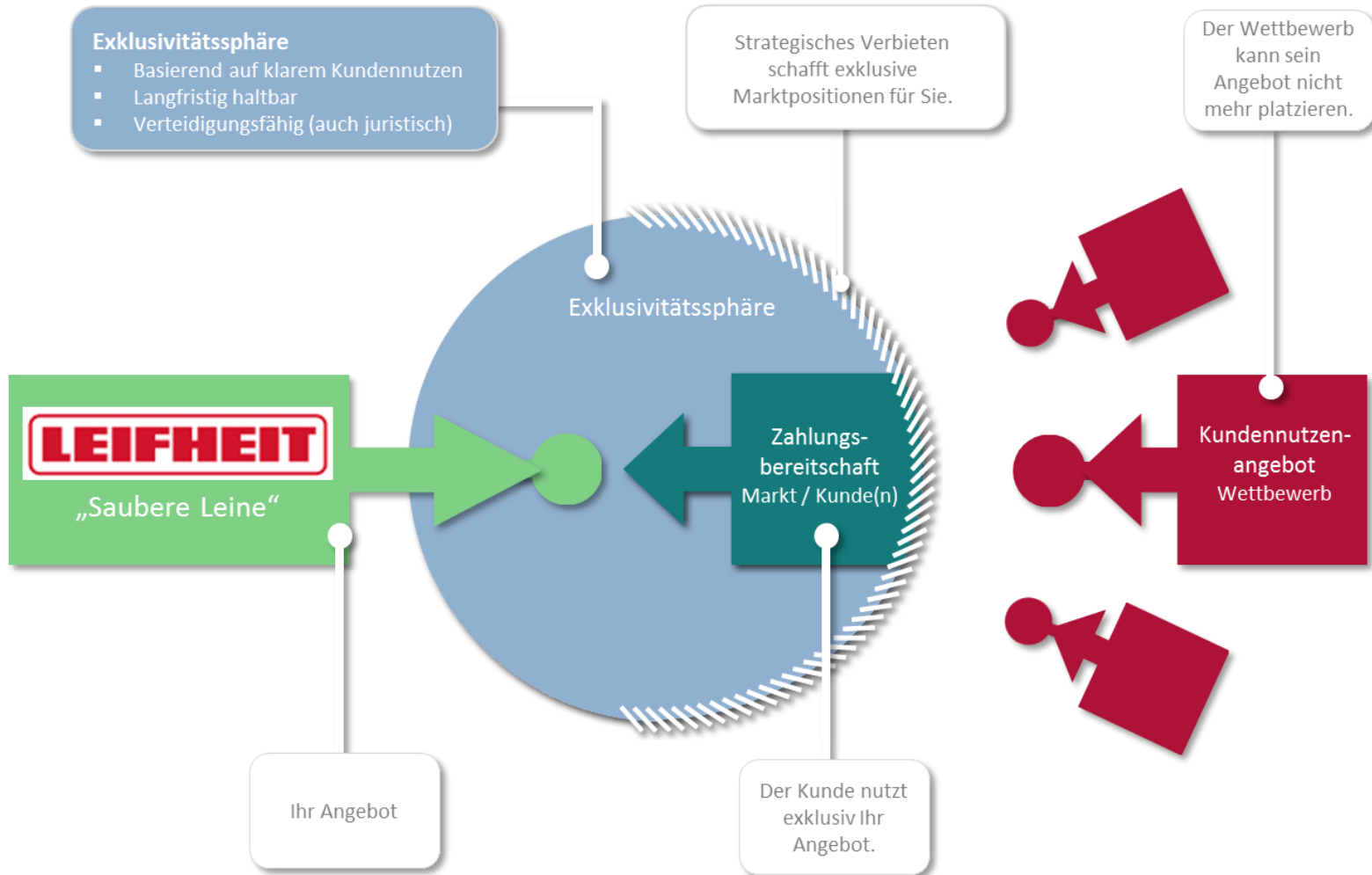

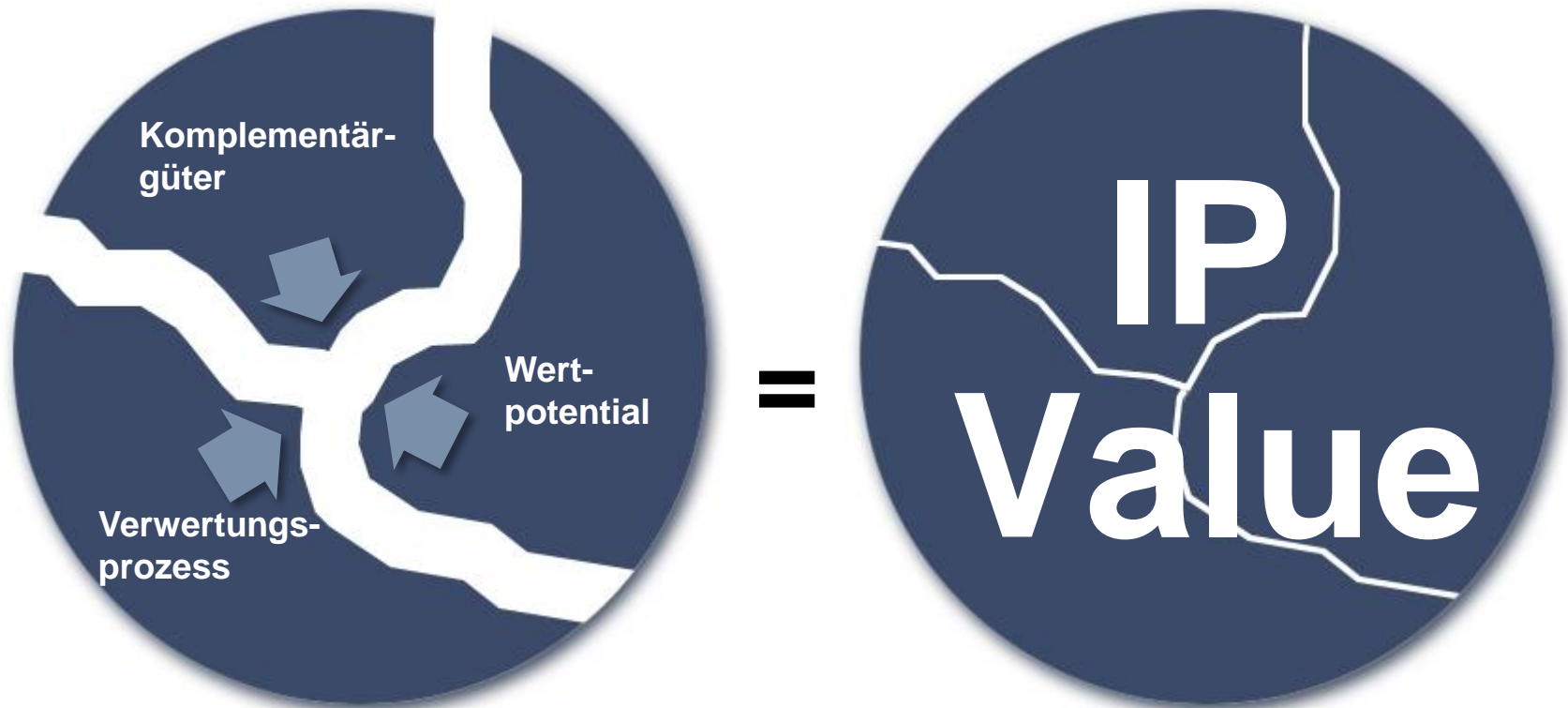

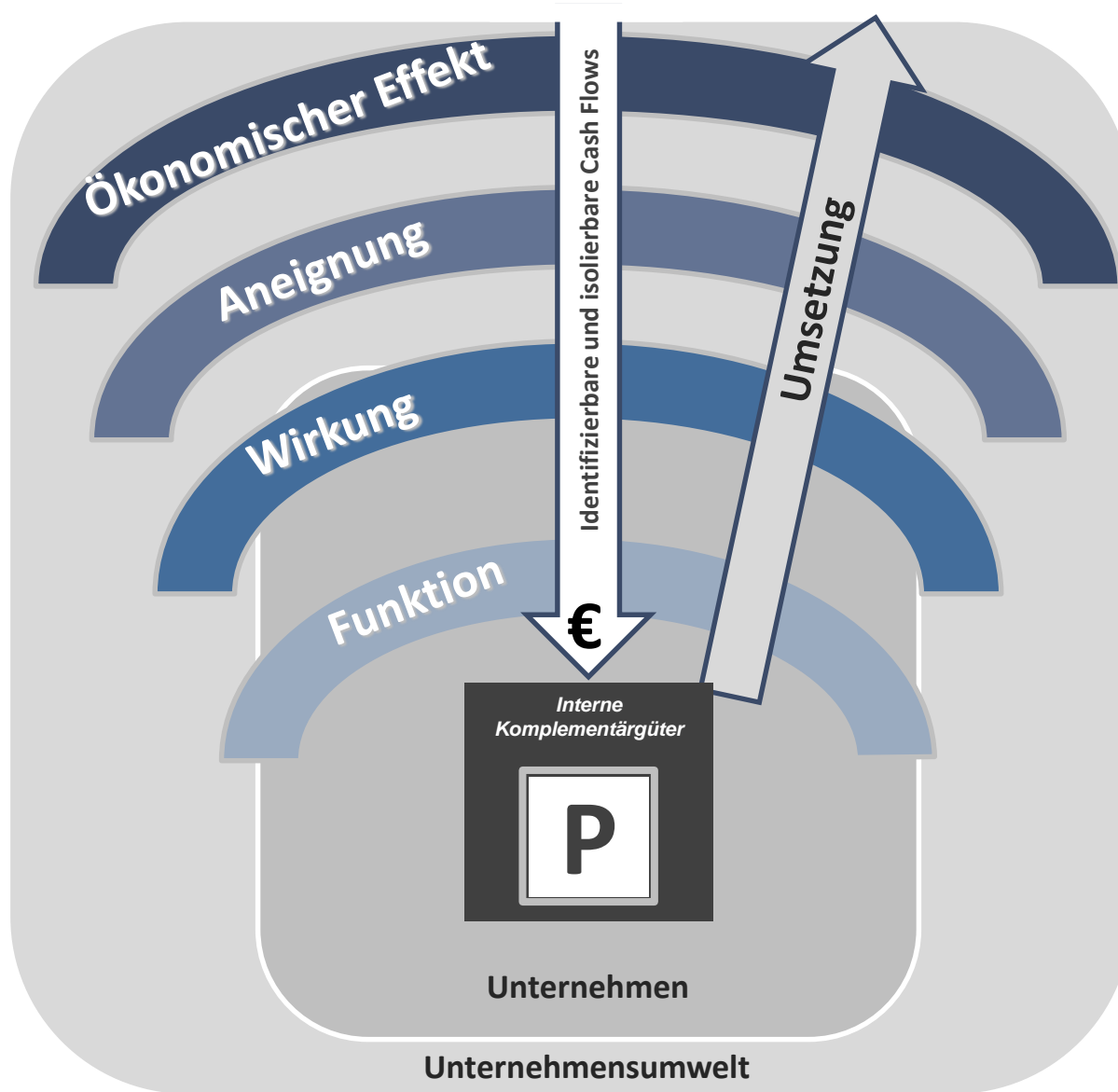

Bewertung von IP nach der Lizenzpreisanalogiemethode (Relief from Royalty)

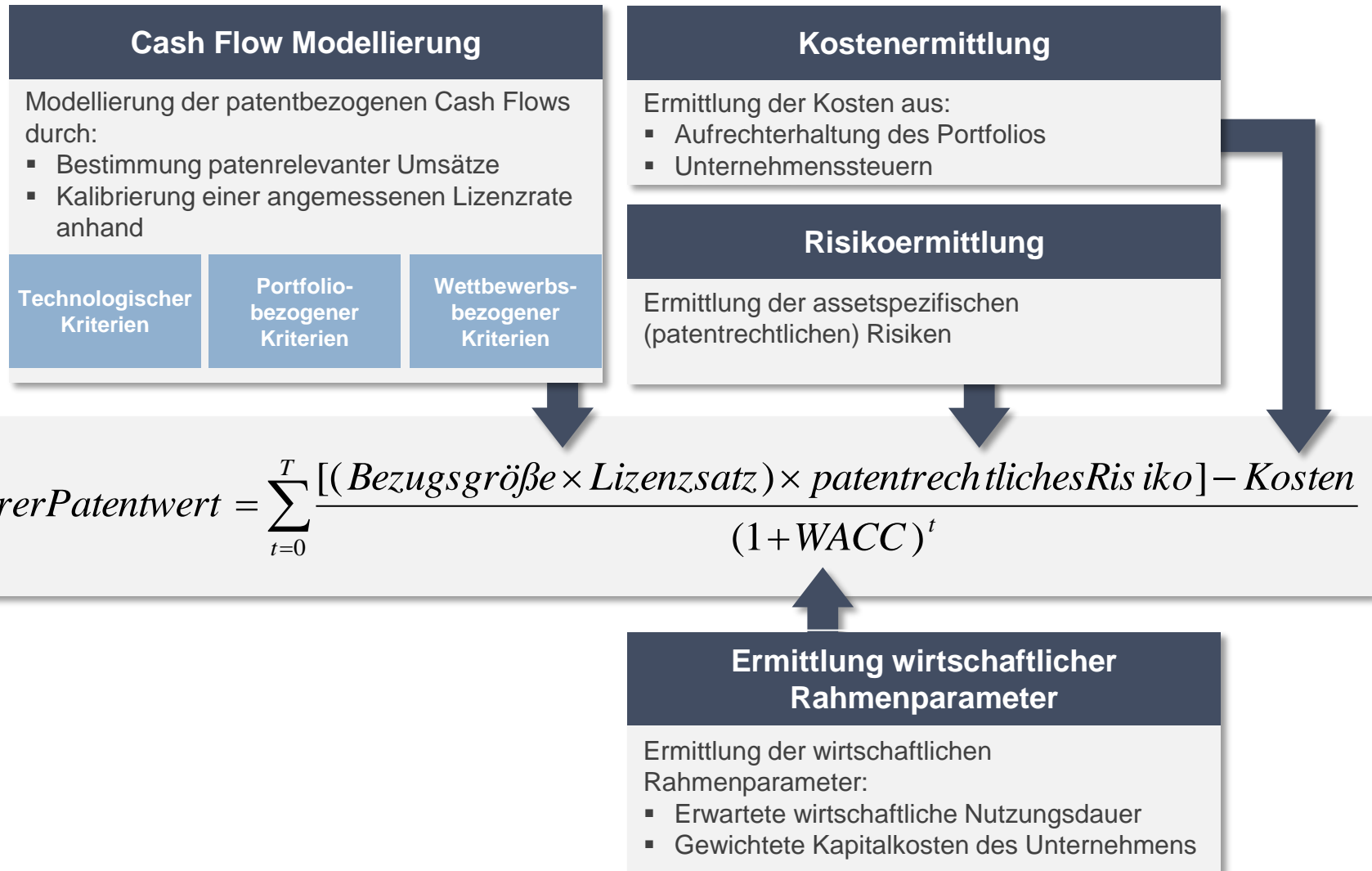

Beispiel: Vorwerk Thermomix

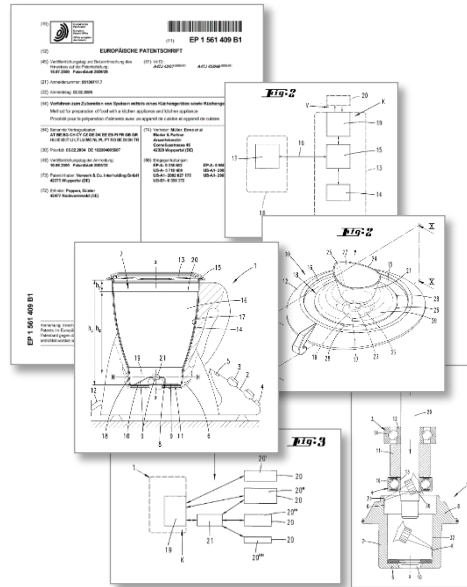

Kundennutzen und IP:

- Der Thermomix ist eine Küchenmaschine mit Kochfunktion.
- Das Gerät liefert überlegenen Kundennutzen in Bezug auf Flexibilität, Sicherheit, Gelinggarantie und Zeitersparnis.
- Der Kundennutzen ist, durch ein Portfolio von über 150 Schutzrechten geschützt.
- Dadurch wird eine dauerhafte Alleinstellung gegenüber den Wettbewerbern Kenwood, Philips und Taurus erzielt.
- Folge: **Durchsetzung eines Premiumpreises** von 1.109 €.

Preisdurchsetzung und Premiummarktanteile durch exklusiven Kundennutzen

Ziel der IP-Strategie: Exklusiver Kundennutzen

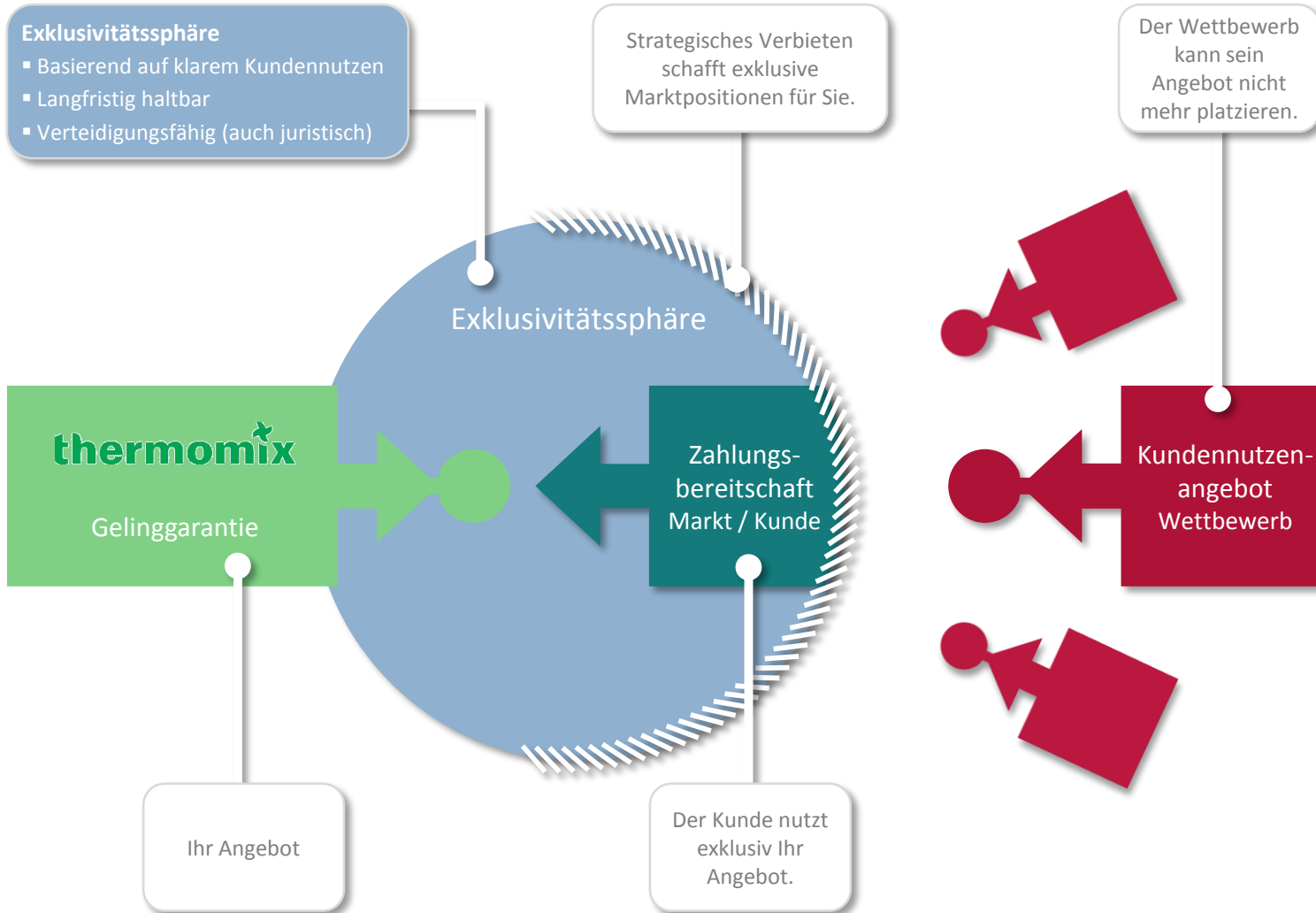

Wertschöpfungsstufen einer Anwendung im „Internet of Things“

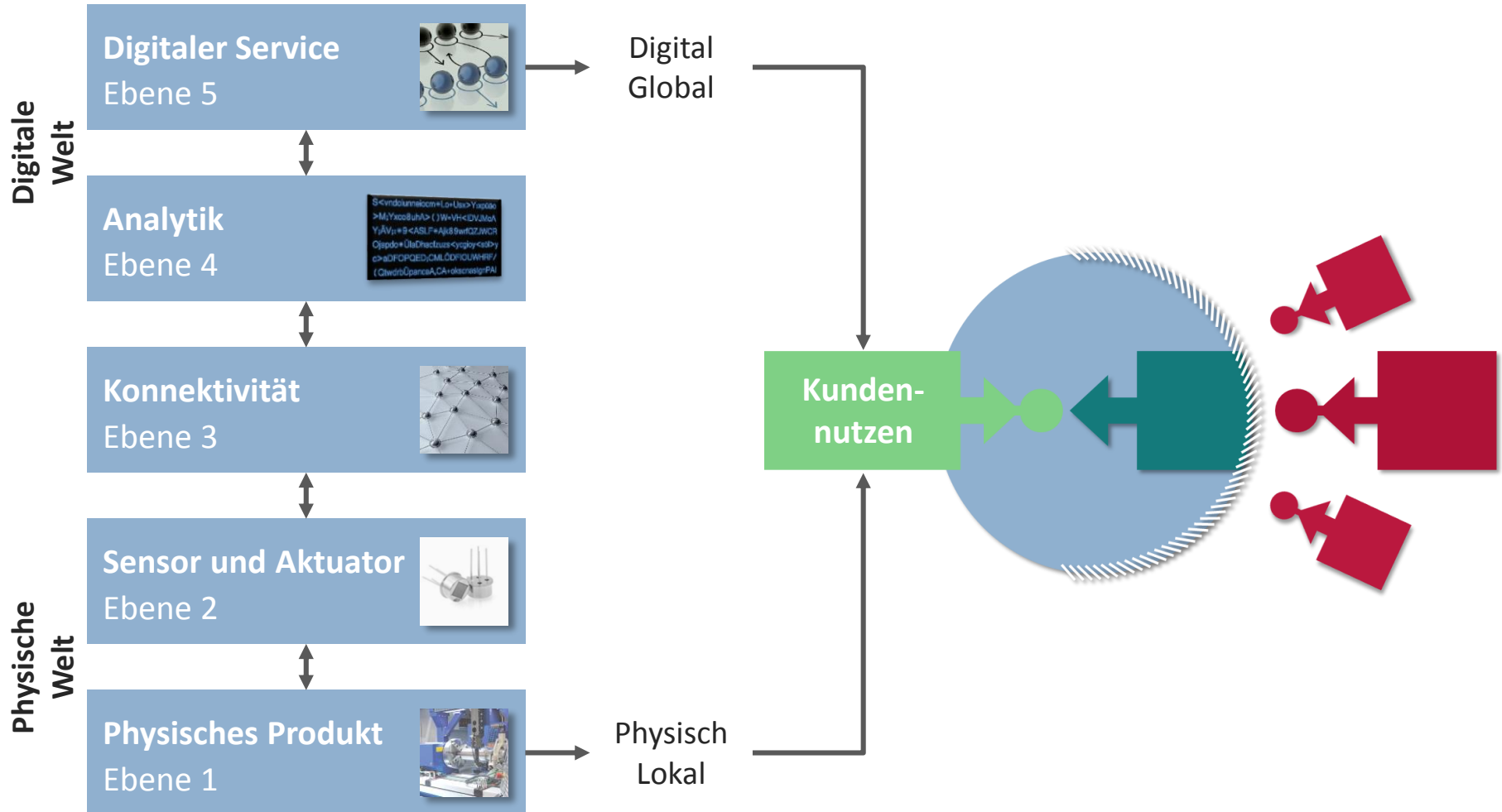

Quelle: Fleisch, E. / Weinberger, M. / Wortmann, F. (2015): Geschäftsmodelle im Internet der Dinge, in: zfbf, Dezember 2015, S. 444 – 464.

Beispiel: Wilo Stratos Hocheffizienz-Umwälzpumpe

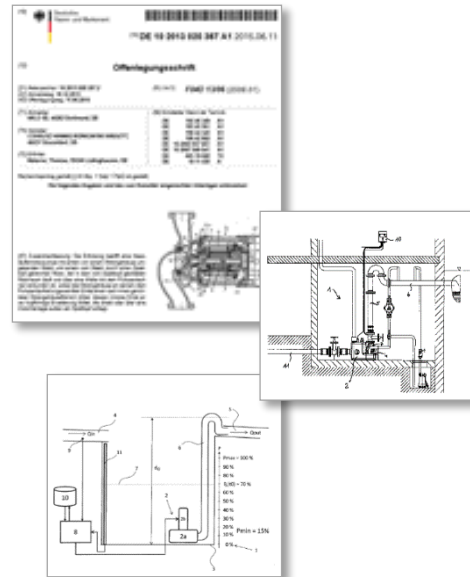

Kundennutzen und IP:

- Hohe Anforderungen an die Eigenintelligenz der Pumpe, die eine einfache Installation, Wartung, Handhabung, sowie eine hohe Energieeffizienz ermöglicht
- Alleinstellung gegen den Wettbewerb, wie Grundfos
- Hohe Preisdurchsetzung

Preisdurchsetzung und Premiummarktanteile durch exklusiven Kundennutzen

Ziel der IP-Strategie: Exklusiver Kundennutzen

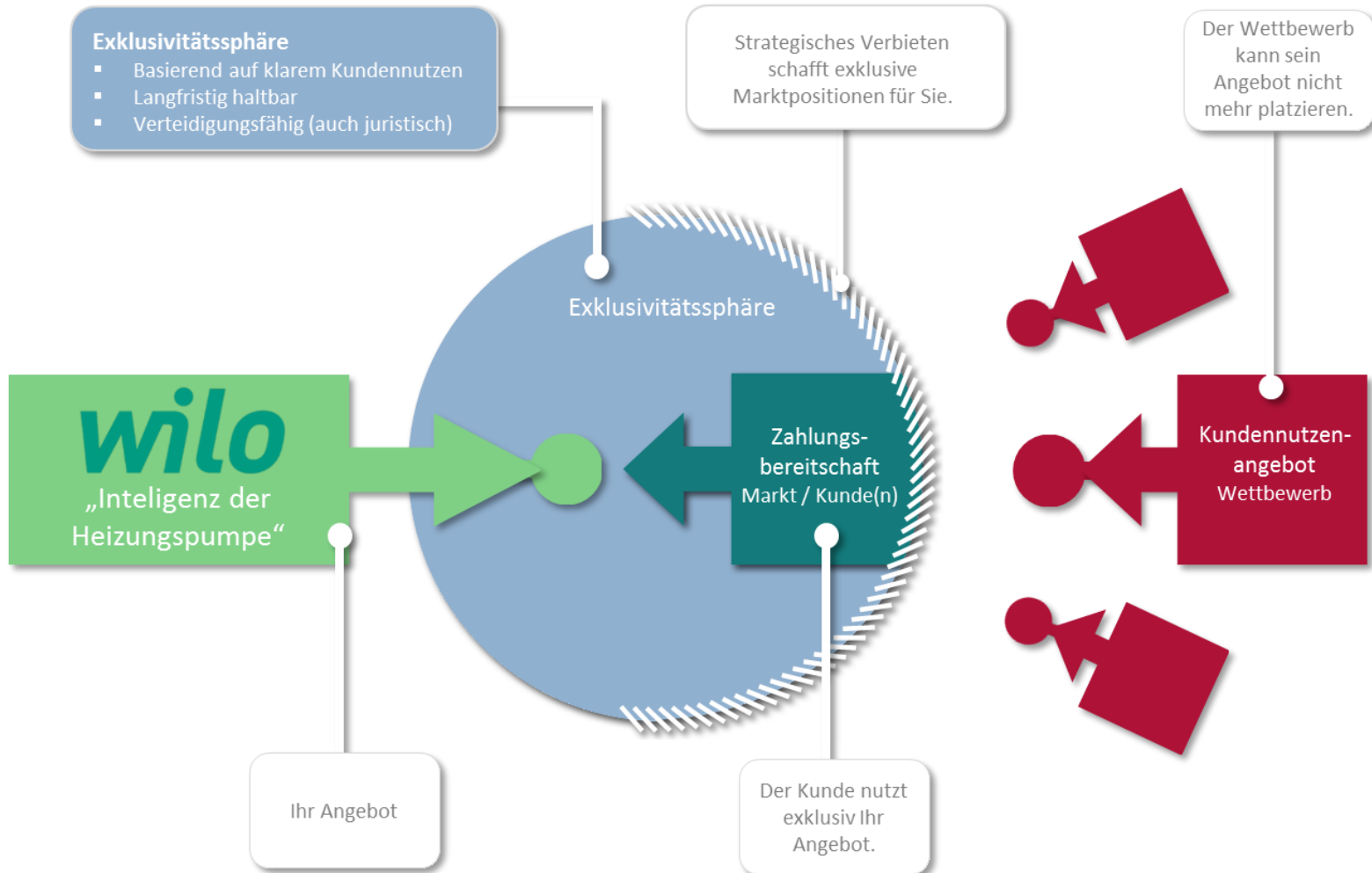

Kontakt

Sie finden uns...

WURZER & KOLLEGEN GmbH
Thalkirchner Straße 2
80337 München

Tel +49 (0)89 / 74 63 92 - 0
Fax +49 (0)89 / 74 63 92 - 60
E-Mail alexander.wurzer@wurzer-kollegen.de
[http:// www.wurzer-kollegen.de](http://www.wurzer-kollegen.de)

